

6	ポリエチレン短管	1	中密度ポリエチレン	JIS K 6774
5	スティフナー	1	C1220T-H 又は同相当品	JIS H 3300 又は同規格準拠
4	Oリング	1	NBR	
3	射出成形樹脂層	-	高密度ポリエチレン	
2	アンダーコート層	-	中密度ポリエチレン	
1	継手本体	1	FCMB275-5	JIS G 5705

品番	品名	数量	材質	備考
寸法	25A		日本継手株式会社	
名称	サービスチー(25A)	略号	TR-ST	
図番	トランジション継手	図番	H-0348	改訂 0 2022.03.24

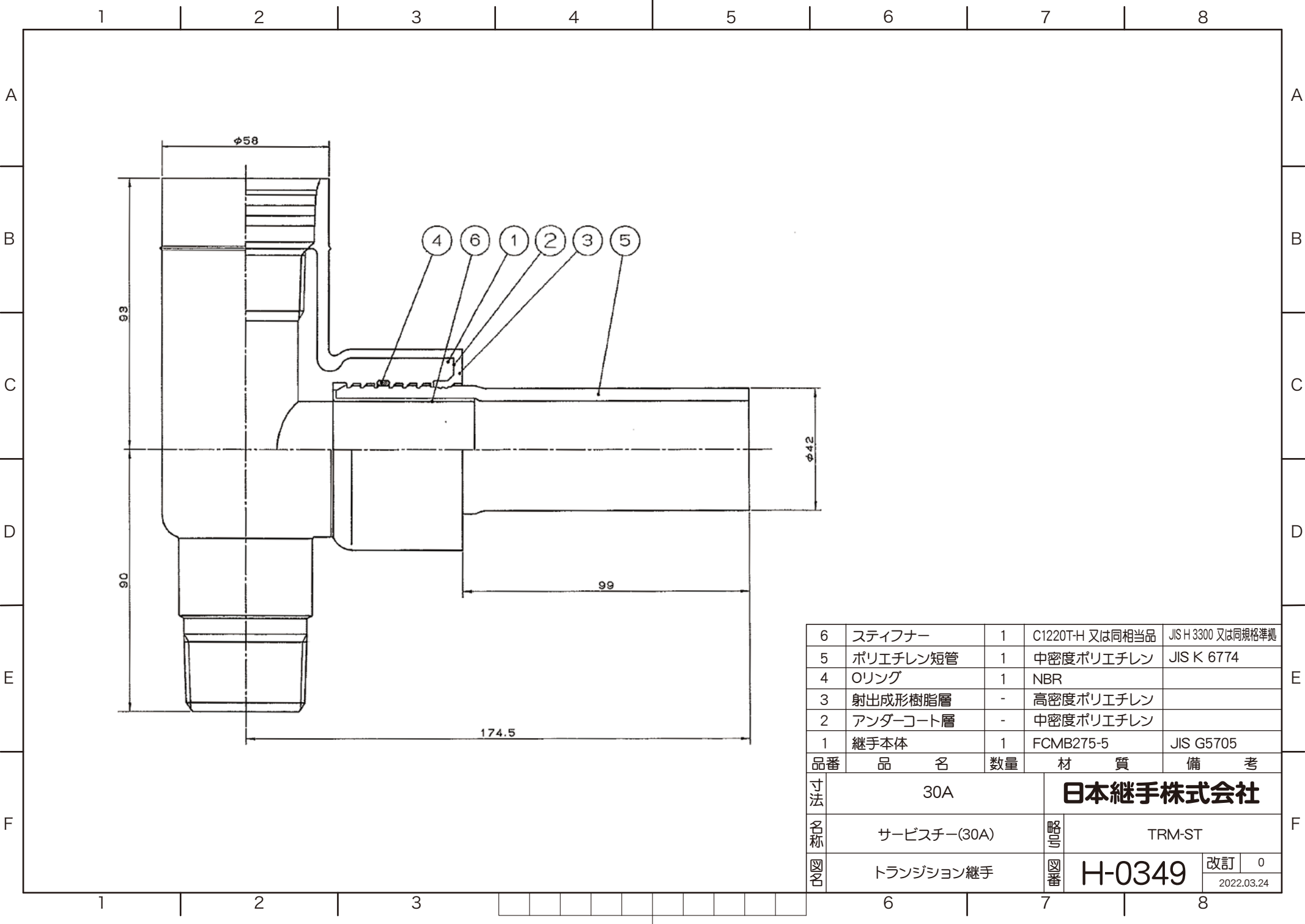

6	スティフナー	1	C1220T-H 又は同相当品	JIS H 3300 又は同規格準拠
5	ポリエチレン短管	1	中密度ポリエチレン	JIS K 6774
4	Oリング	1	NBR	
3	射出成形樹脂層	-	高密度ポリエチレン	
2	アンダーコート層	-	中密度ポリエチレン	
1	継手本体	1	FCMB275-5	JIS G5705
品番	品名	数量	材質	備考
寸法	30A		日本継手株式会社	
名称	サービスチー(30A)		略号	TRM-ST
図番	トランジション継手		図番	H-0349
			改訂	0
				2022.03.24

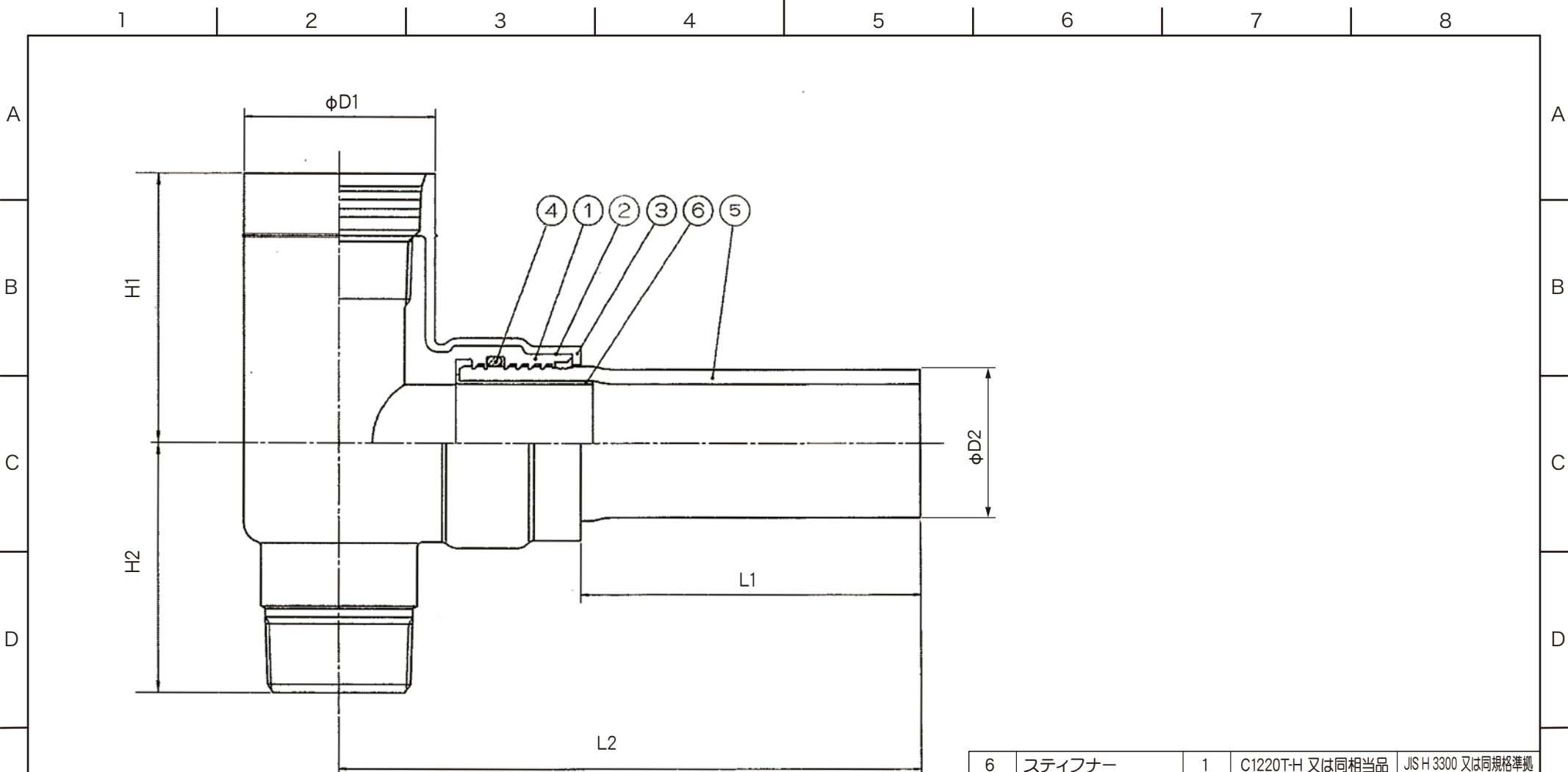

単位/mm

呼び(A)	L1	L2	H1	H2	φD1	φD2	Rc(B)
50	139	238	109	101	78	60	2
75	149	292	136	124	109	89	3

6	スティフナー	1	C1220T-H 又は同相当品	JIS H 3300 又は同規格準拠
5	ポリエチレン短管	1	中密度ポリエチレン	JIS K 6774
4	Oリング	1	NBR	
3	射出成形樹脂層	-	高密度ポリエチレン	
2	アンダーコート層	-	中密度ポリエチレン	
1	継手本体	1	FCD450-10	JIS G 5502

品番	品名	数量	材質	備考
寸法	50,75A		日本継手株式会社	
名称	サービスチー(50,75A)	略号	TRM-ST	
図番	トランジション継手	図番	H-0350	改訂 0 2022.03.24