

型式記号 : SPフレッシュサ
認定番号 : PJ-249号

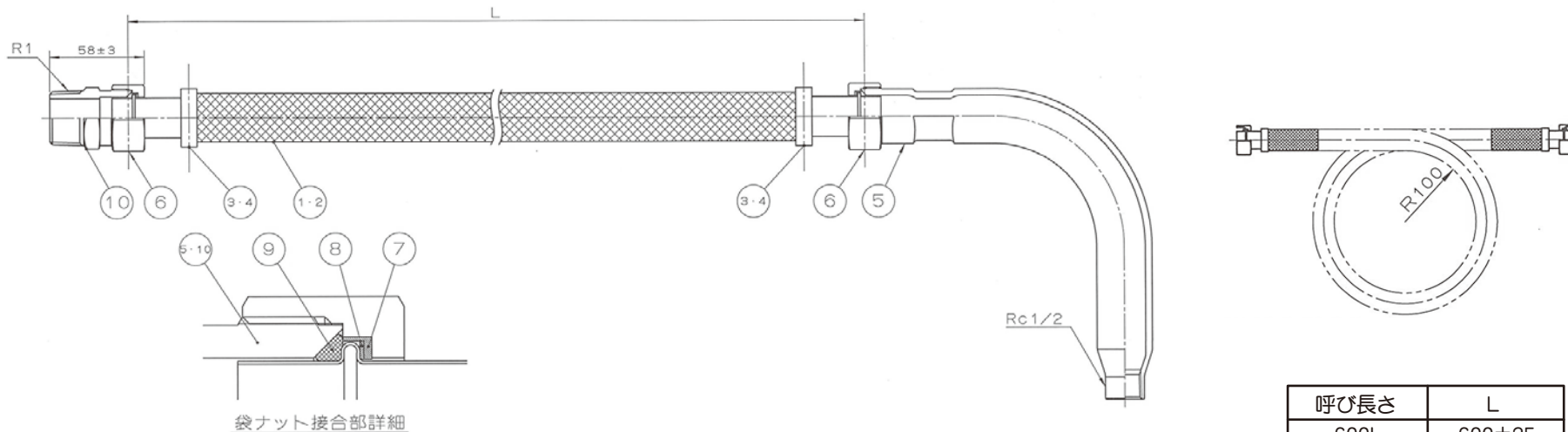

呼び長さ	L
600L	600±25
1000L	1000±25
1500L	1500±25
2200L	2000±35
2800L	2800±35
3500L	3500±35

- 最高使用圧力 : 1.4MPa
- 等価管長 : 最大屈曲形状における等価管長 (配管用炭素鋼鋼管 (JIS G 3452) 呼び径20A相当)

型式記号	流量	呼び長さ (mm)					
		600	1000	1500	2200	2800	3500
SP フレッシュサ	80リットル/分	7.0m	14.0m	18.5m	21.5m	24.0m	28.0m

- 最小曲げ半径 : 100mm (内アール)
- 最大曲げ角度と最大曲げ箇所数及び巻き数
最大曲げ角度と最大曲げ箇所数及び巻き数は原則、下表以内で使用して下さい。
但し、曲げ箇所数については、設置場所により呼び長さ別に、合計曲げ角度以内であれば何箇所でも曲げることができます。

呼び長さ (mm)					
600	1000	1500	2200	2800	3500
90度・1箇所、合計90度	360度・1箇所、1重巻き	360度・2箇所、2重巻き、合計720度			

- 最大支持間隔 : 呼び長さ2200L以上は中間支持を設けて下さい。
- 適用範囲 : 湿式配管に適用できます。

10	特殊ニップル	1	FCMB 275-5	有色クロメート
9	○リング	1	NBR	G25
8	補強リング	1	SUS304	t=0.5 打抜き
7	絶縁リング	1	6ナイロン	射出成形
6	袋ナット	1	S10C	有色クロメート
5	SP ベンド	1	SGP	有色クロメート
4	内リング	1	STKM	有色クロメート
3	外リング	1	STKM	有色クロメート
2	ブレード	1	SUS304	線径0.3mm
1	フレキシブルチューブ	1	SUS316L	t=0.35

品番	品名	数量	材質	備考
----	----	----	----	----

寸法	600~3500L	日本継手株式会社		
名称	SPフレッシュサ	略号	J-SP-NJF	
図番	SPフレキシシステム	図番	H-0189	改訂 0 2020.01.22